

APE HOLLAND

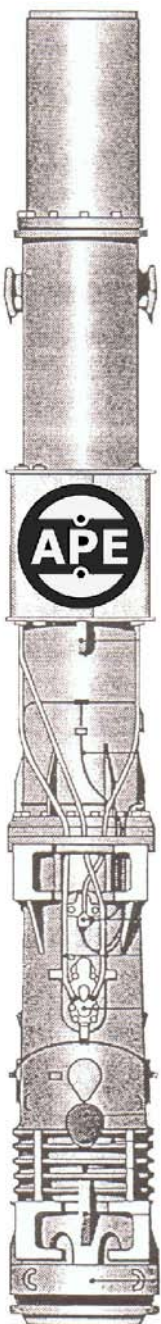

МОДЕЛЬ Д138-42 ДИЗЕЛЬНОГО МОЛОТА

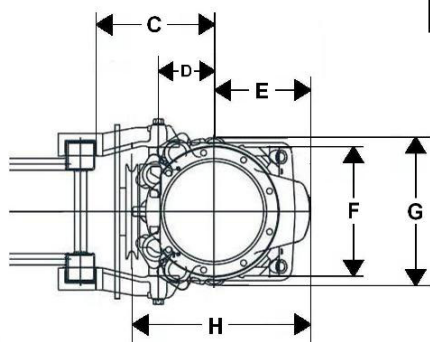
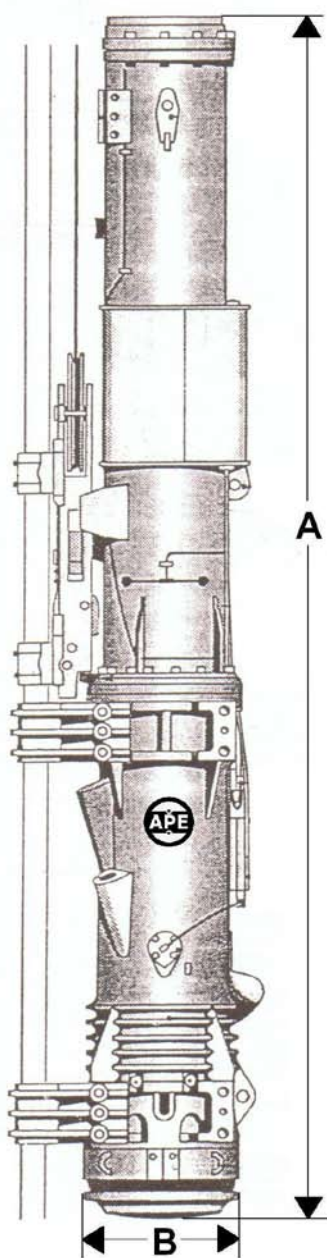

Техническая информация		
Вес удара (поршень)	кг.	13.800
Энергия за удар	кНм	460
Количество ударов	Мин ₁	36 - 45
Потребление		
Дизельное топливо	Л/ч	40,5
Смазка	Л/ч	2,9
Вместимость бака		
Бак дизельного топлива	Л	200
Бак смазки	Л	28
Вес		
Падающее устройство	кг.	770
Дизельный молот	кг.	27.588
Макс.наклон хода молота без/с удлинением		1:3 / 1:2
Размеры		
A. Длина дизельного молота без удлинения	мм.	7.599
B. Внешний диаметр блока столкновения	мм.	960
C. Стандартное расстояние от центра дизельного молота до лобовой поверхности направляющей	мм.	795
D. Центр молота до центра задвижек ведущего захвата	мм.	420
E. Центр молота до насоса	мм.	625
F. Ширина для направляющих.	мм.	910
G. Ширина дизельного молота	мм.	1.136
H. Глубина дизельного молота	мм.	1.260
G. Width of diesel hammer	mm.	1.136
H. Depth of diesel hammer	mm.	1260
** - отличаются устройством. Проконсультируйтесь у APE Holland.		



APE Holland BV, P.O. Box 34, 7990 AA Dwingeloo, The Netherlands
 Телефон: +31(0) 593 54 08 91, Факс: +31(0) 593 54 27 84, www.apeholland.ru, info@apeholland.ru